

ATMOR

מים חמים. חופשי

הוראות הפעלה, התקנה ותעודת אחריות
למכשיר חימום מים מהיר אטמור

דגם 800

מחמם מים "בין רגע" הינו מכשיר, המיועד לספק מים חמים באופן מיידי וללא הגבלה, תוך כדי חיסכון ניכר בחשמל ומים

התקנה נסתרת



www.atmor.co.il

מק"ט 107309D

לקוח/ה יקר/ה.

אנו שמחים על הצטרפותך למליוני לקוחות ברחבי העולם שבחרו במחמם מים מייד "אטמור". אטמור היא אחת החברות המובילות בעולם בייצור מחממי מים מיידים.

כחברה בעלת נסיון רב וכחברה מובילה בתחום, אנו עושים מאמצים רבים בתחום הפיתוח ובקרת האיכות כדי להוציא מחממים באיכות גבוהה, אשר ישרתו אתכם שנים רבות.

להלן היתרונות העיקריים של מחממי מים אטמור:

- מספקים מים חמים ללא הגבלה מיד עם פתיחת הברז.
- חסכון של עד 80% בחשמל בהשוואה לדוד חשמל. (על פי בדיקה שנעשתה במעבדות הטכניון)
- חסכון במים - אין צורך להמתין להגעת מים חמים מהדוד.
- קל ופשוט להתקנה.
- מגוון רחב של דגמים בהספקים שונים לכל מטרה.

עם מוצרי אטמור, תהנו

ממים חמים חופשי בעלות נמוכה!

4	הוראות בטיחות.....	.1
4	הקדמה.....	.2
5	מידות.....	.3
6-7	הוראות התקנה.....	.4
8	הוראות שימוש במחמם.....	.5
9	תקלות אופיניות ופתרון.....	.6
10	תחנות שרות.....	.7
11	תעודת אחריות.....	.8

1. **המחמם יותקן ע"י חשמלאי מורשה בלבד לפי הנדרש בחוק החשמל ותקנותיו על עדכוניהם.**
2. **אזהרה - חובה לחבר את המכשיר להארקה.**
3. בלוח החשמל חייב להיות מותקן ממסר פחת / מפסק אוטומטי זעיר.
4. יש להתקין את המכשיר במצב מאוזן ומפולס על פי הוראות ההתקנה.
5. ארכת צנרת המים קודמת לחיבור החשמל.
6. להפעלת המכשיר צריך ספיקה מינימלית של 2.1 ליטר לדקה.
7. חיבור צנרת המים יהיה על ידי צינורות, העמידים בלחץ מינימלי של 8 בר לפחות.
8. אין להתקין את המחמם במקום בו יש חשש לקפיאת המים.
9. אין להתקין את המכשיר במקום חשוף לגשם ו/או מים ללא הגנה מתאימה.
10. הזינה למכשיר תעשה דרך מפסק כל קוטבי, המתאים לניתוק מלא בתנאי מתח יתר של קטגוריה III.
11. אחת לשנתיים יש לבצע:
 - בדיקת חיבורי חשמל במכשיר ע"י טכנאי מורשה.
 - בדיקה וטיפול למכשיר.
12. אחת לשישה חודשים יש לנקות את המסנן בכניסה למכשיר.
13. יש לוודא כי לחץ המים בבית אינו עולה על 5 בר בהתאם להוראות הל"ת.
14. יש לוודא כי טמפרטורת המים ביציאה מדוד השמש לא תעלה על 50 מעלות לפי הוראות הל"ת 2007.
15. אחריות ושרות תינתנה אך ורק על ידי מתקין מורשה.

אמצעי ניתוק חייבים להיות כלולים בתיוול המקובע בהתאם לכללי התיוול.
מכשיר זה אינו מיועד לשימוש ע"י אנשים, כולל ילדים, עם יכולות פיזיות, חושיות או שכליות מופחתות, או ללא ניסיון וידע, אלא אם הם תחת פיקוחו של אדם האחראי לבטיחותם או שקיבלו מידיו הנחיות לשימוש במכשיר. ילדים צריכים להיות תחת השגחה כדי להבטיח שהם לא משחקים עם המכשיר.

2. הקדמה

מחמם מים אטמור דגם 800 שייך לסדרת המכשירים הפשוטים והמתוחכמים מבית אטמור. יתרונו הבולט של דגם זה הוא באפשרות להתקין אותו בכל מקום: בארון מתחת לכיור, בחדר הכביסה ואף לחבר אותו לקו המים החמים הראשי (בהתאם להספק המכשיר). פתיחת ברז המים מפעילה את המכשיר באופן אוטומטי וסגירת הברז מכבה אותו באופן אוטומטי.



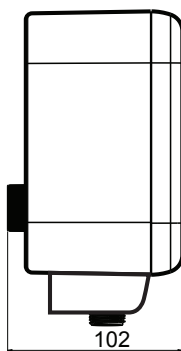
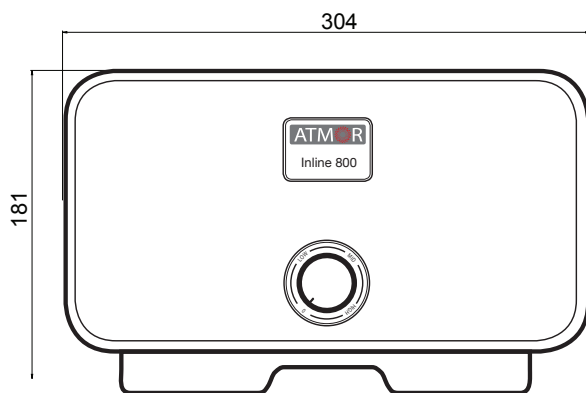

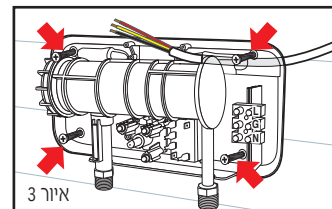
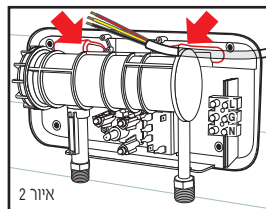
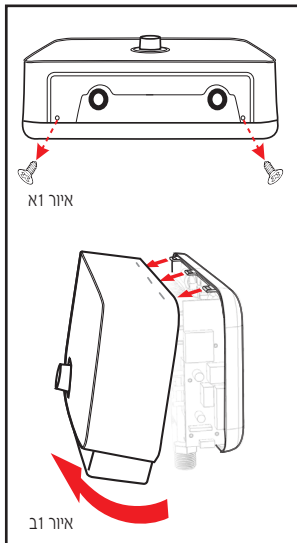
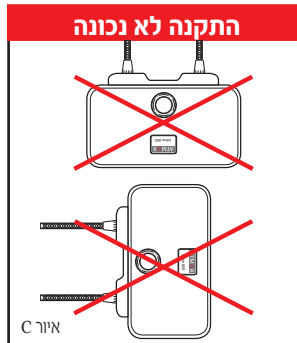
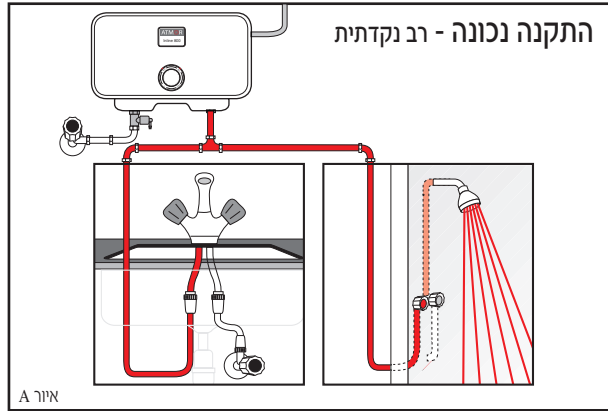
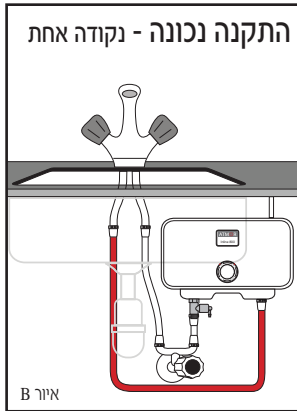

1. הסר את מכסה המכשיר. (איור 1א + 1ב)
2. הכנס את כבל החשמל המתאים (עפ"י טבלה 1) למחמם דרך התעלות המיועדות לכך, לאחר פתיחת הפתח המיועד לכך (איור 2). אין לחבר למהדק החשמלי.
3. חבר את המכשיר לקיר באמצעות 4 הברגים במקומות המיועדים לכך (איור 3)
4. התקנת המכשיר תעשה במאוזן כאשר כניסת ויציאת המים תהיינה בתחתית המכשיר.
5. חבר התקן הקלת לחץ (PRD המסופק עם המכשיר) לצינור כניסת המים הקרים במכשיר (צד שמאל) (איור 4)
6. חבר את צינור אספקת המים לכניסה במכשיר בצד שמאל ואת צינור יציאת המים ליציאה בצד ימין. יש להשתמש בצינורות עמידים בלחץ של מינימום 8 בר. שימוש בצינורות אחרים יגרום נזק רב (איור A/B).
7. בדוק נזילות (מלא מים למכשיר לפני חיבור החשמל) למשך דקה.
8. **אזהרה - חובה לחבר את המחמם להארקה.** הדק את כבל החשמל בתפס המיועד לכך.

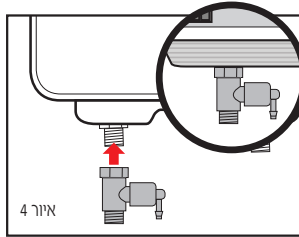

9. החזר את מכסה המחמם וסגור בעזרת 2 ברגים. (איור א-5)
10. הזינה למכשיר תעשה דרך מפסק כל קוטבי, המתאים לניתוק מלא בתנאי מתח יתר של קטגוריה III.
11. יש לוודא שלחץ כניסת המים לא יעלה על 8 בר.

ניתן לצפות בהתקנת המכשיר שלב אחר שלב באתרנו
www.atmor.co.il
בכתובת

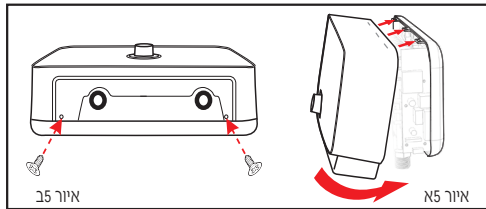

לרשת דו פאזית עד 7.7kW

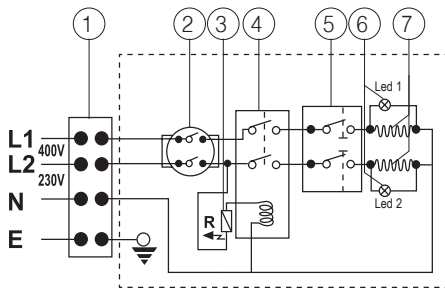

1. מהדק חשמלי
2. טרמוסטט עם ריסט
3. חיישן (Read Sensor)
4. ממסר
5. מפסק מצב 0 - סגור
6. נורית מפסק
7. גופי חימום
- מצב 1 - נמוך
- מצב 2 - מצב בינוני
- מצב 3 - מצב גבוה

לרשת חד פאזית עד 5.5kW

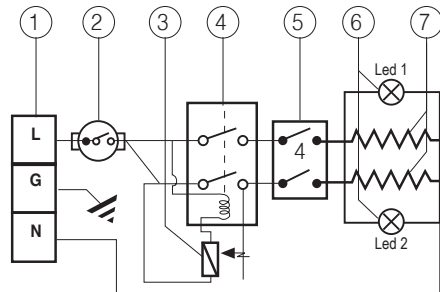

1. מהדק חשמלי
2. טרמוסטט עם ריסט
3. חיישן (Read Sensor)
4. ממסר
5. מפסק מצב 0 - סגור
6. נורית מפסק
7. גופי חימום
- מצב 1 - נמוך
- מצב 2 - מצב בינוני
- מצב 3 - מצב גבוה

טבלה 1

המא"ז המומלץ	כבל חשמל לפחות	KW		דגם
		400V 2~	230V	
16 A	3x2.5mm ²	-	3.5	800
25 A	3x4mm ²	-	*5.5	800
2x20 A	4x4.0mm ²	7.7	-	800

עמיד בלחץ מים של 0.05-0.8MPa 0.5-8 bar (7-116psi)
 • מופעל אוטומטית ע"י זרם המים • חיבור כניסה ויציאה סטנדרטי 1/2"
 • 2 אפשרויות לכניסת כבל החשמל, מצד ימין או שמאל למעלה • כניסת מים קרים מצד שמאל למטה.

מידות המחמם: גובה 181 מ"מ רוחב 304 מ"מ עומק 102 מ"מ

*** המכשיר 5.5kW מיועד אך ורק למתקן חד-מופעלי שגודל החיבור שלו לרשת החשמל הוא 40 אמפר ויתקן ע"י חשמלאי מורשה בלבד**

1. בחר את דרגת החימום המתאימה (1): מצב OFF - המכשיר כבוי.
 מצב 1 - נמוך- מנורה אחת דולקת (LOW).
 מצב 2 - בינוני מנורה שניה דולקת (MED).
 מצב 3 - גבוה - שתי הנוריות דולקות (HIGH).
2. פתח את ברז המים (10) **בזרם חלש**. הגבר בהדרגה את עוצמת הזרם עד שתידלק הנורית/נוריות במכשיר.
 (המתן 15-20 שניות עד קבלת מים חמים; וסת את טמפרטורת המים על ידי הגברת הלחץ ו/או פתיחת המים הקרים מים חמים)
3. בחר בדרגת חום רצויה (1).

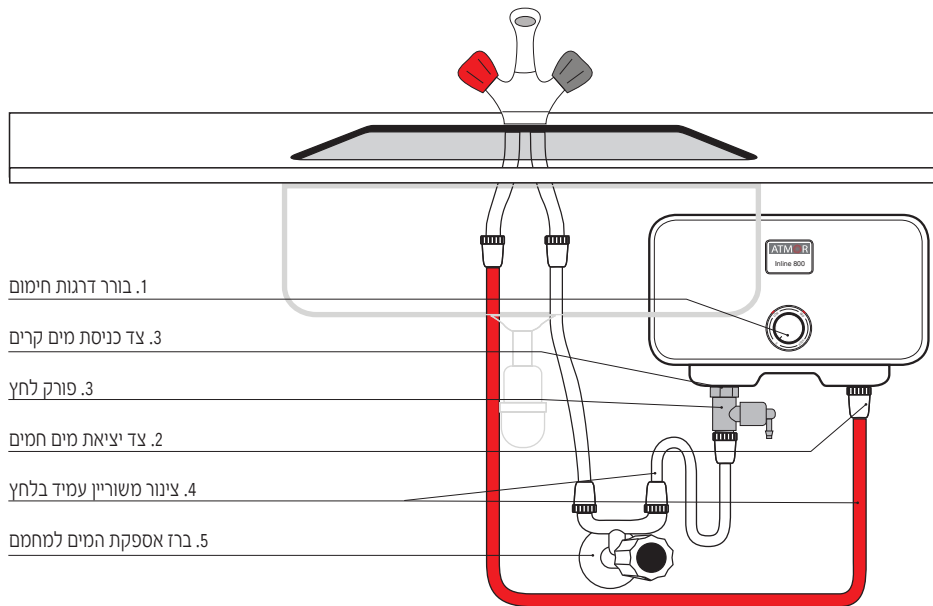

הבעיה	סיבה אפשרית	הפתרון
המים לא מספיק חמים	קצב זרימת מים גבוה מידי	הורד את קצב זרימת המים
	המחמם מכוון על עוצמת גוף חימום נמוכה	הגבר את עוצמת גוף החימום
	לחץ מים נמוך מתחת ל-100kPa	בדוק אם ברז אספקת המים למחמם פתוח עד הסוף ו/או אם אין חסימה אחרת
המים חמים מידי	קצב זרימת המים נמוך מידי	הגבר את קצב זרימת המים
	המחמם מכוון על עוצמת גוף חימום גבוהה	הורד את עוצמת גוף החימום
המחמם כבה תוך כדי שימוש	בעיה באספקת החשמל	בדוק את אספקת החשמל למחמם
אין זרימת מים	ראש המקלחת סתום באבנית / צינור המים התקפל	נקה או החלף את ראש המקלחת. בדוק שאין קיפול או חסימה של צינור המים.
	ברז אספקת המים סגור.	בדוק את ברז אספקת המים על ידי סגירה ופתיחה. בדוק שאין חסימה אחרת.
טמפרטורת המים משתנה בין חם לקר במהלך השימוש	אספקת המים יורדת מתחת למינימום	הגבר את קצב זרימת המים
אין מים חמים למרות שברז המים פתוח עד הסוף	אין אספקת חשמל	בדוק את מפסק הפחת בלוח הראשי בדוק את המתח שמגיע למחמם
	לחץ המים עדיין נמוך מהמינימום הנדרש	נקה את הפילטר <ul style="list-style-type: none"> • כבה את מפסק אספקת החשמל למחמם • פתח ברז מים חמים לשחרר לחץ מהמחמם • הדלק שוב את מפסק אספקת החשמל למחמם

מדיניות שרות לקוחות לאחר רכישה:

1. במקרה של תקלה או פגם **בתקופת האחריות** יש לפנות לנקודת המכירה.
2. במקרה של תקלה או פגם במוצר שלא בתקופת האחריות אנא פנה לאחת מנקודות השרות הקרובה אליכם וקבלו שרות לשביעות רצונכם.
3. לקבלת יעוץ חינם בנושא התקנת המכשיר - ניתן לפנות לטלפון 09-9612700.

בברכה
מחלקת שרות לקוחות

תחנות שרות והתקנה:

09-9612700		שרות לקוחות	
שירות + התקנה	03-5588170	ההגנה 60	מקור החשמל תל אביב
שירות + התקנה	050-6886088 1-700-702-300	ענבי זעם 21	מרכז החשמל ראשל"צ
שירות + התקנה	02-6403000	הסדנה 7 א.ת. תלפיות	אל רם ירושלים
שירות + התקנה	04-8674013	ארלזורוב 5	אטמור חיפה חיפה
שירות + התקנה	08-8533976	מרכז מסחרי א' חנות 60	המרכז לתיקוני חשמל אשדוד
שירות	04-6322252 6326088	הנשיא 53	אחים איטח חדרה
שירות	077-4066665 04-9582095	החרושת 11 מרכז שווקים	טלמקס מעבדות שרות כרמיאל
שירות + התקנה	058-4292007	הארבל 30	גבי רוזן כרמיאל
שירות	04-6790469	יוחנן בן זכאי 3	תיקון כל טיבי טבריה
שירות + התקנה	054-4416134	חווה 34	אלכסיי באר שבע

תחנות שרות ומתקינים נוספים
ניתן לקבל בטלפון 09-9612700
באתר החברה www.atmor.net
או סרוק את הקוד



התקנה שתבוצע ע"י אחד מהמתקינים המורשים של אטמור

חובה על המתקין למלא את פרטיו ולחתום בתעודת האחריות - תעודה שלא חתומה ע"י מתקין מורשה לא תזכה בתוספת אחריות

תזכה בתוספת אחריות של 12 חודשים

תעודת אחריות מס.

(בצרוף חשבונית הקניה)

למחמם מים בין רגע מדגם: _____

שם: _____

כתובת: _____

תאריך הקניה: (תחילת האחריות) _____

מספר מכשיר: _____

כל אחריות הינה לתיקון ו/או החלפת מוצר. האחריות למוצר שיתוקן ו/או יוחלף תמשיך ליתרת תקופת האחריות ממועד הרכישה, ולא תוארך עקב תיקונו או החלפתו. במידה ולא קיים המוצר במלאי החברה ואו נפסק יצורו, תחליף החברה את המוצר הפגום במוצר שווה ערך באיכותו ובביצועיו. החברה תדאג לתיקון ו/או תחליף, ללא תשלום, מוצר שיראה לחברה פגום ואשר **לפי שיקול דעתה בלבד** נפגע עקב עבודה בתנאי שימוש רגילים ו/או שקיים פגם ביצור האחריות אינה כוללת הוצאות פירוק המכשיר בבית הלקוח הובלתו והרכבתו לאחר התיקון. תוקף האחריות, שנה אחת מתאריך הקניה (התקנה שבוצעה ע"י מתקין מורשה של אטמור מזכה בתוספת שנה אחריות). החברה אינה אחראית לנזק שנגרם כתוצאה משימוש לא נכון במכשיר ו/או התקנה או טיפול במכשיר ע"י מי שאינו מוסמך לכך ע"י החברה. האחריות אינה כוללת את אביזרי האינסטלציה הנלווים למכשיר.

האחריות בתוקף רק לאחר משלוח תעודת האחריות יחד עם חשבונית הקניה לפקס. 09-9612783 תוך 30 יום ממועד הרכישה/התקנה

חתימה וחותמת המפיץ

שם המתקין: _____

חתימת המתקין: _____

תאריך ההתקנה: _____

